

Installation Instructions

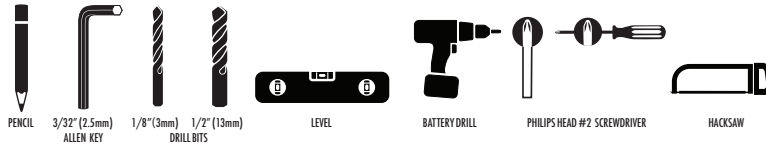

Procedimientos de instalación Instructions d'installation



AU POOL SAFETY REQUIREMENTS

FIT BRACKET FOR LEFT OR RIGHT HANDED GATE

HOLE DRILL DETAIL



IMPORTANT INFORMATION

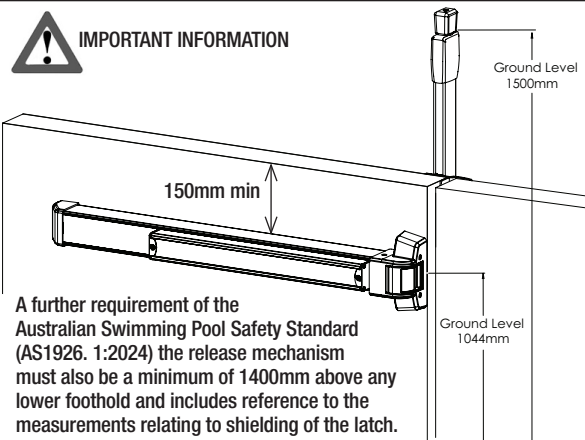

1

First determine whether the latch is being mounted left or right swinging on the gate. Take the mounting bracket (template) and mark out the 1/2" (13mm) hole on both sides of the gate post. Slide the MagnaLatch® Access down onto the mounting bracket.

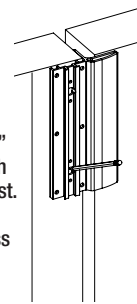

2

Drill the connection rod hole through the post according to the marked positions using a 13mm (1/2") drill bit.

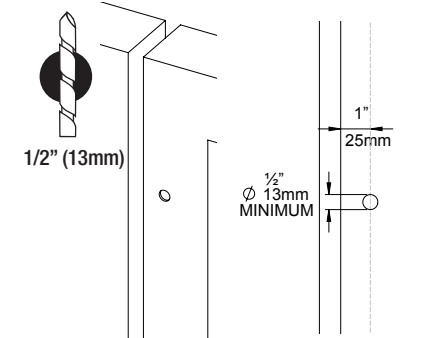

FIX TO MOUNTING BRACKET

FIX LATCH & BRACKET TO GATE

CUT CONNECTION ROD

3

Using the 2 supplied fixing screws, fix the MagnaLatch® body to the mounting bracket. Insert the snap fit black connection rod through the mounting bracket into the back of the MagnaLatch®.

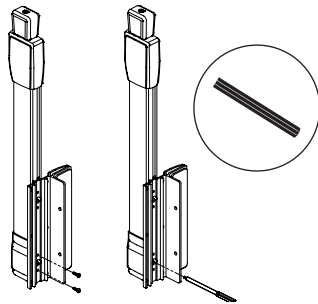

4

Mount the assembled MagnaLatch® and bracket to the gate using the connection rod hole to guide the black connection rod into position, drill and fix the assembly using the 6 supplied self-drilling screws.

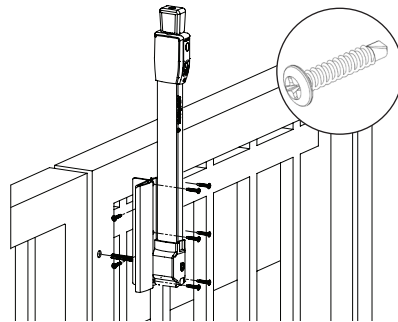

5

The connection rod that is protruding on the outside of the gate needs to be cut to 11mm (7/16"). Clean and remove any debris after cutting the rod to the required length.

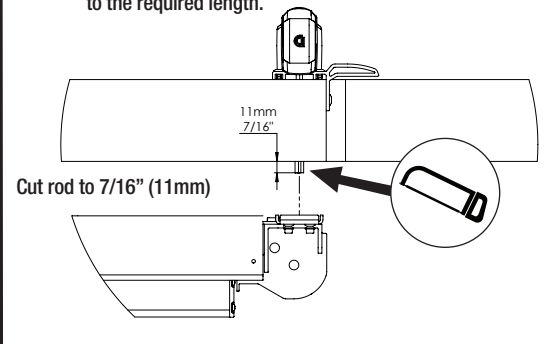

FIT ONTO CONNECTION ROD

MAKE LEVEL & FIT PANIC BAR

INSTALL THE PANIC BAR END BRACKET

6

Take the supplied panic bar assembly as shown and fit over the connection rod.

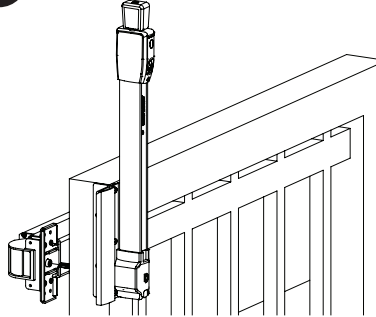

7

Make sure the panic bar is level and then mark, drill, and fit the panic bar using the 4 supplied fixing screws.

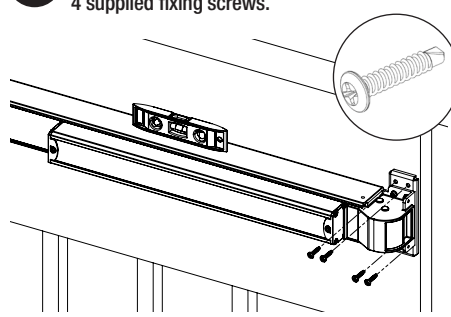

8

Take the supplied panic bar end bracket and slide it into the guide slot on the end of the panic bar. Mark, drill and fix the end bracket using the 2 supplied fixing screws.

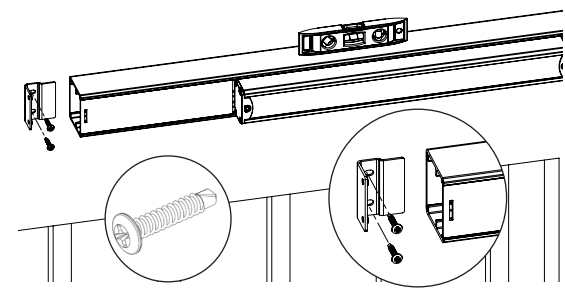

INSTALL STRIKER

ADJUST STRIKER GATE GAP

TEST GATE FUNCTION & FIT COVERS

9

Align striker, centered to the panic bar. Fit the supplied striker assembly to the fence post using 4 supplied fixing screws.

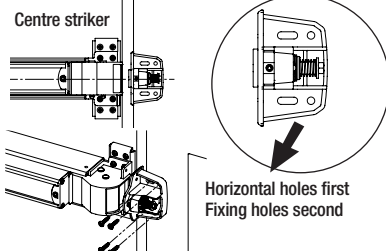

10

Using a 2.5mm Allen key release the striker pin grub screw. Depending on the gate gap, adjust by winding out the striker pin to engage with the latch. Secure the striker pin grub screw with the Allen key.

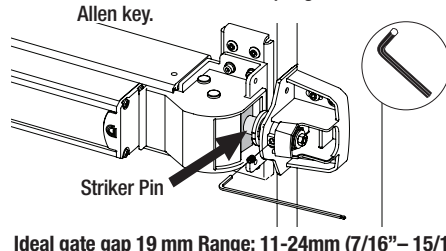

11

Test the operation of the panic bar and if required adjust the gate gap as per step 10. Fit the trim covers to panic bar ends and fix using the supplied fixing screws. Your panic bar installation is now complete.

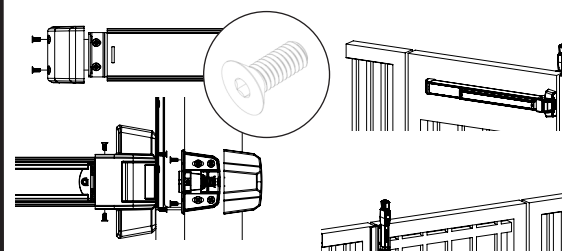

Installation Instructions

Procedimientos de instalación

Instructions d'installation



ESPAÑOL – Consulte las imágenes de la página anterior.



INFORMACIÓN IMPORTANTE

Otro requisito de la Norma Australiana de Seguridad para Piscinas (AS1926.1:2024) es que el mecanismo de liberación también debe estar a un mínimo de 1400 mm por encima de cualquier punto de apoyo inferior.

- 1 Primero, determine si el pestillo se montará con apertura a la izquierda o a la derecha en la puerta. Tome el soporte de montaje (plantilla) y marque el orificio de 13 mm (½ pulgada) a ambos lados del poste de la puerta. Deslice el MagnaLatch® Access sobre el soporte de montaje.
- 2 Taladre el orificio para la varilla de conexión a través del poste según las posiciones marcadas utilizando una broca de ½" (13 mm).
- 3 Utilice los 2 tornillos de fijación suministrados para fijar el cuerpo del MagnaLatch® al soporte de montaje. Inserte la varilla de conexión negra de ajuste a presión a través del soporte de montaje en la parte posterior del MagnaLatch®.
- 4 Monte el MagnaLatch® y el soporte ensamblados en la puerta utilizando el orificio de la varilla de conexión para guiar la varilla de conexión negra a su posición, taladre y fije el conjunto utilizando los 6 tornillos autopercutorantes suministrados.
- 5 La varilla de conexión que sobresale del exterior de la puerta debe cortarse a 11 mm (7/16"). Limpie y elimine cualquier residuo después de cortar la varilla a la longitud requerida. Corte la varilla a 11 mm (7/16").
- 6 Tome el conjunto de barra antipánico suministrado como se muestra y colóquelo sobre la varilla de conexión.
- 7 Asegúrese de que la barra antipánico esté nivelada y luego marque, taladre y fije la barra antipánico utilizando los 4 tornillos de fijación suministrados.
- 8 Tome el soporte de extremo de la barra antipánico suministrado y deslícelo en la ranura guía del extremo de la barra antipánico. Marque, taladre y fije el soporte de extremo con los 2 tornillos de fijación suministrados.
- 9 Alinee el percutor, centrado con la barra antipánico. Fije el conjunto del percutor suministrado al poste de la valla utilizando los 4 tornillos de fijación suministrados. Primero los agujeros horizontales Segundo los agujeros de fijación
- 10 Con una llave Allen de 2,5 mm, afloje el tornillo prisionero del pasador del pestillo. Según la abertura de la puerta, ajuste desenroscando el pasador del pestillo hasta que encaje con el cierre. Apriete el tornillo prisionero del pasador del pestillo con la llave Allen.
Separación ideal de la compuerta: 7/16"– 15/16" (11-24 mm)
- 11 Compruebe el funcionamiento de la barra antipánico y, si es necesario, ajuste la holgura de la puerta según el paso 10. Coloque las cubiertas embellecedoras en los extremos de la barra antipánico y fíjelas con los tornillos suministrados. La instalación de la barra antipánico ya está completa.

FRANCAIS – Voir les images de la page précédente



INFORMATIONS IMPORTANTES

Pour respecter les exigences de hauteur de montage de l'ADA, le centre de la barre anti-panique doit être monté à 1372 mm (41 13/16 po), mesuré depuis le sol. Cette hauteur de montage positionnera le haut du bouton de déverrouillage du modèle MagnaLatch® Access à 1372 mm (54 po) par défaut.

- 1 Déterminez d'abord si le loquet est monté à gauche ou à droite sur le portail. Prenez le support de montage (gabarit) et marquez l'emplacement du trou de 13 mm (½ po) de chaque côté du poteau du portail. Glissez le MagnaLatch® Access sur le support de montage.
- 2 Percez le trou de la tige de connexion à travers le poteau selon les positions marquées à l'aide d'un foret de ½" (13 mm).
- 3 Fixez le corps du MagnaLatch® au support de montage à l'aide des 2 vis de fixation fournies. Insérez la tige de connexion noire à enclenchement à travers le support de montage, puis dans l'arrière du MagnaLatch®.
- 4 Montez le MagnaLatch® assemblé et son support sur le portail en utilisant le trou de la tige de connexion pour guider la tige de connexion noire en position, percez et fixez l'ensemble à l'aide des 6 vis autopercuteuses fournies.
- 5 La tige de liaison qui dépasse à l'extérieur du portail doit être coupée à 11 mm (7/16 po). Nettoyez et enlevez tous les débris après avoir coupé la tige à la longueur requise. Coupez la tige à 11 mm (7/16 po)
- 6 Prenez l'ensemble de barre anti-panique fourni comme indiqué et placez-le sur la tige de connexion.
- 7 Assurez-vous que la barre anti-panique est de niveau, puis marquez, percez et fixez la barre anti-panique à l'aide des 4 vis de fixation fournies.
- 8 Prenez l'embout de barre anti-panique fourni et glissez-le dans la fente de guidage située à l'extrémité de la barre. Marquez, percez et fixez l'embout à l'aide des deux vis de fixation fournies.
- 9 Aligned la gâche, centrée sur la barre anti-panique. Fixez l'ensemble gâche fourni au poteau de clôture à l'aide des 4 vis de fixation fournies. Percez d'abord les trous horizontaux.
- 10 Percez ensuite les trous de fixation. Aligned la gâche avec la barre anti-panique. Fixez la gâche fournie au poteau de clôture à l'aide des 4 vis de fixation fournies.
Écartement idéal du portail : 11 à 24 mm (7/16 po à 15/16 po)
- 11 Testez le fonctionnement de la barre anti-panique et, si nécessaire, ajustez l'écartement du portail comme indiqué à l'étape 10. Installez les caches aux extrémités de la barre anti-panique et fixez-les à l'aide des vis fournies. L'installation de votre barre anti-panique est maintenant terminée.



Swimming pool fences, gates and latches cannot substitute for adult supervision.
If using this latch on a swimming pool gate, consult all appropriate local authorities for safety requirements. If used on a pool gate ensure the gate swings outward from the pool area.
The latch will operate properly only if installed and maintained in accordance with these instructions.

Las cercas, portones y pestillos de las piscinas no sirven como sustituto de la supervisión por parte de adultos. Si se usa este pestillo en un portón de piscina, consulte a todas las autoridades locales correspondientes con respecto a los requisitos de seguridad. Si se usa en una puerta de piscina, asegúrese de que la puerta se abra en dirección opuesta al área de la piscina. El pestillo funcionará debidamente sólo si se instala y mantiene de acuerdo a estas instrucciones.



D&D
ASSA ABLOY
ddtech.com

La protection apportée par les barrières de piscine, portillons et autres serrures ne remplace en aucun cas la surveillance exercée par un adulte. Si vous désirez installer cette serrure sur le portillon d'une barrière de piscine, renseignez-vous sur les exigences de sécurité auprès des autorités locales concernées. Si vous l'utilisez sur une porte de piscine, assurez-vous que la porte s'ouvre loin de la zone de la piscine. Le bon fonctionnement de la serrure dépend uniquement d'une installation et d'une maintenance conformes aux présentes instructions.